

**Seguidor solar 2 ejes de 260 m²
Modelo 6F - 29 M**

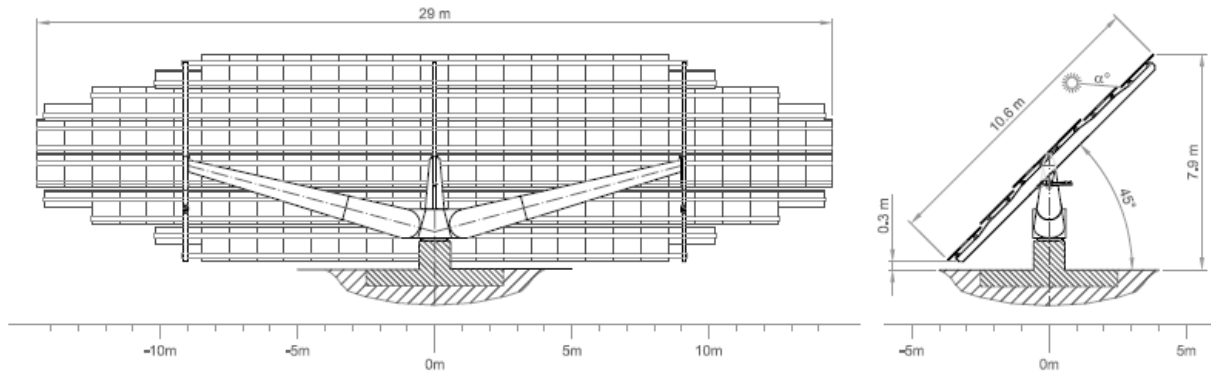

UNA GAMA DE VENTAJAS COMPETITIVAS

Nuestro objetivo es garantizarle la mayor libertad y flexibilidad al diseñar su proyecto solar, incrementando su producción con la mayor rapidez y sencillez tecnológica.

Ventajas estructurales	Otras ventajas
<ul style="list-style-type: none"> - Seguidor de baja altura y reducido impacto visual : - Disminución del número de seguidores para la misma potencia. - Optimización del espacio ocupado al aumentar la densidad de potencia del parque. - Ahorro en infraestructuras: zapatas, cableados, zanjas... - Mayor fiabilidad y robustez del sistema de control con relación a otras alternativas de menor tamaño. - Rapidez de montaje y puesta a punto al reducir el número de máquinas instaladas. - Disminución importante del valor total del mantenimiento en la vida útil del parque en comparación a soluciones basadas en máquinas de menor tamaño. 	<ul style="list-style-type: none"> - Sistema de seguimiento astronómico para una mayor precisión de enfoque. - Mínimo consumo por máquina - Seguimiento independiente y no sujeto a fluctuaciones de la red: autonomía de dos días asegurada por carga de una batería, en el interior del seguidor. - Sistema de orientación mediante disco y pinza de freno tractora. - Disponible monitorización del seguimiento - <u>1 MW en 3,6 ha.</u> (con paneles 230watt).
<p>Ventajas de diseño</p>	
<p>Disposición de filas de paneles a diferentes niveles y a dos vertientes:</p> <ul style="list-style-type: none"> - Mejor ventilación de los paneles, lo que aumenta su eficiencia y vida útil. - Posibilidad de adaptar cualquier panel: diseño estándar para panel de longitud máxima de hasta 1700mm. Otras medidas, consultar ADES. - Perfecta estabilidad del conjunto y mejorado coeficiente de resistencia al viento de la máquina, por el diseño escalonado de la parrilla. <p>Brazos autoventilados:</p> <ul style="list-style-type: none"> - Elementos con entrada de aire que permiten disipar el calor generado por los componentes de la máquina. 	
<p align="center">EFFECTO DEL SEGUIDOR EN LA EFICIENCIA DEL INVERSOR</p> <p>El seguidor afecta positivamente a la ganancia total del conjunto, haciendo trabajar al inversor durante un mayor tiempo posible con mejor rendimiento.</p>	
<p>Garantía estructural de 10 años . Garantía componentes y mano de obra de 2 años con posibilidad de extensión a 5 ó 10 años (mantenimiento preventivo y correctivo realizado por técnicos de ADES).</p> <p>También ofrecemos la formación de su responsable de obra en el mantenimiento de las máquinas. Contacte con nosotros.</p>	

Características físicas

Configuración (filas - longitud)	6 filas – 29 m	
Área (variable en función del panel)	Hasta 260 m ²	
Ángulo de inclinación regulable	Hasta 45°	
Barrido azimutal	250°	
Tipo de seguimiento	Azimutal.	Automatizado. Precisión ± 3°.
	Inclinación segundo eje.	Automatizado. Cilindros hidráulicos comandados por centralita.
Consumo energético anual	aprox 160 Kwh./año.	

Características mecánicas

Resistencia al viento	Estructura calculada para resistir 160 km./h en posición de seguridad.
Peso de la estructura sin paneles	6650 kg.
Sistema de tracción	Pinza tractora hidráulica
Dimensión de cimentación. Terreno $\sigma=1\text{kg/cm}^2$	20 m ³

Seguridades del sistema: nuestra obligación primaria

Garantizado deslizamiento sin rotura ante vientos fuertes.

Reducción de los esfuerzos estructurales y de las tensiones de la máquina en caso de viento.

Ráfagas de viento

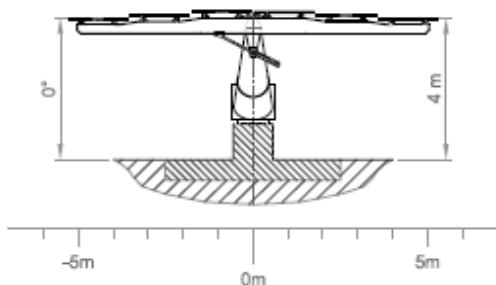

La instalación cuenta con anemómetros, incluidos en nuestros suministros.

En posición horizontal	Posicionamiento automático en bandera ante vientos superiores a 60 km./h.
	Posición de protección nocturna.
	Disuasión frente al robo.

En las peores condiciones (viento a sotavento) y con fallos de las seguridades del parque, la estructura metálica soporta hasta 108 km./h (norma NBE -AE-88).

Los seguidores ADES tienen el marcado CE y se hallan en conformidad con las siguientes directivas Europeas: Directiva de construcción de máquinas 98/37 CE · Normativa 73/23 CE de Baja Tensión · Compatibilidad Electromagnética según 89/333 CEE. – Cargas de viento

Proyección plantas solares: máximo asesoramiento a su disposición

Al proyectar su instalación, además de contar con la planificación logística de ADES para las entregas de los seguidores, podrá disponer también del asesoramiento de nuestra oficina técnica.

Le indicamos a continuación cuáles son las distancias idóneas para evitar una pérdida importante de ganancia a causa de las sombras arrojadas o por una utilización inadecuada del terreno. Estas indicaciones son orientativas, ya que la proyección debe adaptarse según su terreno y su implantación.

No dude en presentarnos sus planos de terreno para que podamos asesorarle en la preparación de su planta.

Le recomendamos un campo de implantación rectangular guardando estas distancias :

Norte - Sur = 36 m

Este - Oeste = 35 m

En terreno plano y latitud 40°, se garantiza ausencia de sombras para altura solar >20°

